

Homa

EN: MICROWAVE OVEN | Instruction Manual
BG: МИКΡΟΒΨΛΗΝΟΒΑ ΠΕΧΚΑ | Инструкции за работа
RO: CUPTOR CU MICROUNDĒ | Instrucțiuni de utilizare
GR: ΦΟΥΡΝΟΣ ΜΙΚΡΟΚΥΜΑΤΩΝ | Εγχειρίδιο λειτουργιών



Model: HM-7015M
700 W / 1150 W
230V/50Hz

EN: Please read the instructions manual before using the appliance for the first time and save it for future reference. / **BG:** Моля, прочетете инструкцията за употреба преди да използвате уреда за пръв път и я запазете за бъдещи справки. / **RO:** Vă rugăm să citiți instrucțiunile de utilizare înainte de a folosi aparatul pentru prima dată și păstrați-le pentru referințe viitoare. / **GR:** Παρακαλώ, διαβάστε το εγχειρίδιο οδηγιών πριν χρησιμοποιήσετε τ η συσκευή για πρώτη φορά και φυλάξτε το για μελλοντική αναφορά.

ВАЖНИ ИНСТРУКЦИИ ЗА БЕЗОПАСНОСТ
ПРОЧЕТЕТЕ ВНИМАТЕЛНО И ЗАПАЗЕТЕ ЗА БЪДЕЩИ СПРАВКИ

ВАЖНИ ИНСТРУКЦИИ ЗА БЕЗОПАСНОСТ

Когато използвате електрическия уред, винаги трябва да спазвате следните основни предпазни мерки:

1. Внимателно прочетете всички инструкции.
2. Уверете се, че напрежението в региона, в който живеете, съответства на това, посочено на табелката на уреда. И че стенният контакт е правилно заземен.
3. За да се намали риска от възникване на пожар в печката:
 - а. Не гответе ястието твърде продължително време.
 - б. Отстранете металните скоби от хартиените или найлоновите торби преди да поставите торбичката във фурната.
 - в. Не загрявайте масло или мазнина за готвене за използване за пържене, тъй като температурата на маслото не може да се контролира.
 - г. След употреба изтрийте капака на вълновода с мокра кърпа, след което и със суха кърпа, за да отстраните всички пръски и мазнини от храната. Отложената мазнина може да прегрее и да започне да отделя дим или да се запали.
 - д. Ако материалите в печката започнат да димят или се запалят, оставете вратата затворена, изключете фурната и изключете щепсела от захранващия контакт.
 - е. Когато затопляте храна в пластмасови или хартиени съдове, наблюдавайте печката, тъй като съществува възможност те да се запалят.
4. За да се намали опасността от експлозия или внезапно кипене:
 - а. ПРЕДУПРЕЖДЕНИЕ: Течности и други хранителни продукти не трябва да бъдат загрявани в плътно затворени съдове, тъй като съществува възможност да експлодират. Шишета за хранене на бебета, затворени с винтова капачка или биберон, се считат за плътно затворени съдове.
 - б. Използвайте широки съдове за готвене на течни храни и готовите течни храни не трябва да се изваждат веднага. Преди изваждането им трябва да се изчака известно време, за да се избегнат възможните опасности, дължащи се на забавено кипене и пръскане на течности.
 - в. Картофи, кренвирши и кестени трябва да се обелват или пробиват, преди да бъдат готвени. Яйца с черупки и цели твърдо сварени яйца не трябва да се загряват в микровълнови печки, тъй като те може да експлодират дори след като завърши загряването им в печката.
 - г. Съдържанието на шишета за хранене и бурканчета с бебешка храна трябва да бъде разбърквано или разклащано и температурата трябва да се провери преди консумация поради опасност от изгаряния.
5. Ако захранващият кабел е повреден, той трябва да бъде заменен от

производителя или негов сервизен агент или квалифициран техник, за да се избегне опасност от токов удар.

6. След края на готвенето съдът е много горещ. Използвайте ръкавици за изваждане на ястието и пазете лицето и ръцете си от изгаряния от отделящата се пара.

7. Бавно повдигнете най-далечния ръб на капака на съда за готвене и пластмасовата опаковка за микровълнова печка и внимателно отваряйте пликовете с пуканки и пликовете за печене в микровълнова печка далеч от лицето си.

8. За да предотвратите счупване на въртящата се поставка:

a. Изчакайте въртящата се поставка да изстине напълно, преди да я почиствате.

b. Не поставяйте горещи храни или прибори върху студената въртяща се поставка.

в. Не поставяйте замразени храни или прибори върху гореща въртяща се поставка.

9. Уверете се, че приборите не докосват вътрешните стени по време на готвене.

10. Използвайте само прибори, които са подходящи за употреба в микровълнова печка.

11. Не съхранявани храни или други неща в печката.

12. Не работете с печката, ако в нея няма течност или храна. Това би повредило печката.

13. Когато уредът работи в комбиниран режим, децата трябва винаги да използват печката под наблюдението на възрастен поради генерираните температури.

14. Всички приставки, не препоръчани от производителя, може да причини телесни наранявания.

15. Не използвайте на открито.

16. Запазете тези инструкции

17. ПРЕДУПРЕЖДЕНИЕ: Ако вратата или уплътненията на вратата са повредени или печката е повредена, тя не трябва да се използва, докато не бъде ремонтирана от компетентно лице;

18. ПРЕДУПРЕЖДЕНИЕ: Опасно е да се изпълняват работи по обслужване или ремонт, които включват сваляне на капачите, осигуряващи защита от облъчване с микровълни, от некомпетентно лице.

19. Ако се отдели дим, изключете уреда от копчето или от контакта и оставете вратичката затворена, за да се задушат евентуалните пламъци.

20. Загряването на напитки в микровълнова фурна може да доведе до забавено завирание, поради това трябва да се внимава, когато се хваща съда.

21. Не използвайте твърди абразивни почистващи препарати или остри метални шпатули за почистване на стъклото на вратичката, тъй като може да се надраска повърхността, което да доведе до счупване на стъклото.

22. Лампата на микровълновата печка не е предназначена за други цели.

23. Уредите не са предназначени за употреба с външен таймер или отделна система за дистанционно управление.

24. Този уред е предназначен за употреба в домашни или подобни условия, например:

- Кухненски помещения за персонал в цехове, офиси и други работни помещения;
- Помещения във ферми;
- За клиенти в хотели, мотели и други помещения за настаняване;
- Места за настаняване тип „нощувка и закуска”.

25. Микровълновата печка е предназначена за загряване на храни и напитки. Сушенето на хранителни продукти или дрехи и загряването на подгриващи подложки, чехли, гъби, влажни кърпи и други подобни могат да доведат до риск от нараняване, запалване или пожар.

26. Този уред може да бъде използван от деца над 8 годишна възраст и лица с намалени физически, сензорни или ментални възможности или такива, които нямат опит и познания под наблюдението или ако са инструктирани по отношение на безопасността при употребата на уреда и опасностите, свързани с нея. Децата не трябва да си играят с уреда. Почистване и поддръжка на уреда не трябва да се извършва от деца, ако са под 8-годишна възраст и не се наблюдават. Пазете уреда и неговия кабел на недостъпно за деца под 8-годишна възраст място.

27. Уредът не е предназначен за употреба от лица (включително деца) с намалени физически, сензорни или ментални възможности или лица, които нямат достатъчно опит и познания, освен ако не са наблюдавани или ако не са инструктирани от лицето, отговорно за тяхната безопасност, по отношение на употребата на уреда.

28. Децата трябва да се наблюдават, за да се гарантира, че те няма да ползват уреда за игра.

29. Да не се използва парочистачка.

30. Вратичката или външната повърхност може да се нагорещи, когато уреда работи.

31. ПРЕДУПРЕЖДЕНИЕ: Достъпните части могат силно да се нагряят по време на употреба. Малките деца трябва да се пазят от уреда.

32. По време на използване се загрява силно. Трябва да се внимава и да не се докосват награвателните елементи в печката.

33. Повърхностите може да се нагряят по време на работа.



: CAUTION:HOT SURFAC

Само за домашна употреба

ИНСТАЛИРАНЕ

1. Извадете всички опаковки. Ако има предпазно фолио върху печката, откъснете го, преди да използвате печката. Проверете внимателно за повреди. Ако има, незабавно уведомете търговеца или изпратете уреда в сервизния център на производителя.
2. Микровълновите печки трябва да бъдат поставяни на места със сухи условия и липса на разяждащи газове. Пазете уредите от топлина и влага, например от газови горелки или резервоари за вода.
3. За да се гарантира достатъчна вентилация, разстоянието между гърба на микровълновата печка и стената трябва да бъде поне 10 cm. Разстоянието от страни на печката до стената трябва да бъде поне 5 cm, свободното пространство над горната повърхност трябва да е поне 20 cm. Разстоянието между микровълновата печка и земята трябва да бъде поне 85 cm.
4. Позицията на печката трябва да бъде такава, че да е далеч от телевизор, радио или антена, тъй като влияе на приеманата картина. Или може да възникна смущения.
5. Уредът трябва да бъде позициониран, така че щепселът да бъде достъпен, и трябва да се гарантира добро заземяване в случай на токова утечка, трябва да се образува заземяващ контур, за да се избегне токов удар.
6. Микровълновата печка трябва да работи със затворена врата.
7. Микровълновата печка не трябва да се поставя в шкаф. Предвидено е да бъде използвана като свободно стоящ уред.
8. Тъй като има производствени остатъци или остатъци от масло по вътрешните повърхности на печката или по нагревателния елемент, обикновено се отделя миризма, дори и слаб дим, но това е нормално и няма да продължи дълго време.

ПОЧИСТВАНЕ

ВЪТРЕШНИ ПОВЪРХНОСТИ НА МИКРОВЪЛНОВАТА ПЕЧКА

CAUTION

Фурната трябва да бъде почиствана редовно и всички остатъци от храна да бъдат отстранявани.

WARNING

1. Извадете захранващия кабел от стенния контакт, преди да пристъпите към почистване. Не потапяйте уреда във вода или други течности, когато го почиствате.
2. Ако печката не се поддържа чиста, това би довело до нарушаване на повърхността, което ще съкрати живота на уреда и ще доведе до евентуални опасни ситуации.
3. Никога не използвайте твърд почистващ препарат, бензин, абразивен прах или метална четка за почистване на която и да е част на уреда.
4. Не сваляйте капака на вълновода.
5. Когато микровълновата печка е използвана продължително време, от нея може да се усеща странна миризма. Можете да я отстраните по един от следните 3 метода:
 - а. Поставете няколко парченца лимон в чаша, след което загрейте водата с висока микровълнова мощност за 2-3 минути.
 - б. Поставете чаша с червен чай в печката, след което загрейте водата с висока микровълнова мощност.
 - в. Поставете няколко обелки от портокал в печката и след това ги загрейте с висока микровълнова мощност за 1 минута.
6. **ПРЕДУПРЕЖДЕНИЕ:** Децата могат да използват фурната без да бъдат наблюдавани само, когато са инструктирани по такъв начин, че да могат да я използват по безопасен начин и с разбиране на опасностите, възникващи при неправилна употреба.

СЪВЕТИ ЗА ПОЧИСТВАНЕ

Подробности относно почистването на уплътненията на вратата, вътрешните повърхности и съседните ѝ части:

Външни повърхности:

Изтривайте корпуса с овлажнена мека кърпа

Вратичка:

Използвайте овлажнена мека кърпа, изтрийте и почистете вратичката и стъклото ѝ

Изтривайте уплътненията на вратата и съседните части, за да отстраните всички остатъчни разлети продукти и пръски

Изтривайте панела за управление с леко овлажнена мека кърпа

Вътрешни стени:

Почиствайте вътрешните повърхности с овлажнена мека кърпа

Почиствайте капака на вълновода, за да отстраните всякакви остатъци и пръски от храна

Въртяща се поставка/въртящ се ринг/ос на въртене:

Измийте с мек сапун и вода

Изплакнете с чиста вода и оставете да изсъхне добре

УПЪТВАНЕ ЗА УПОТРЕБА

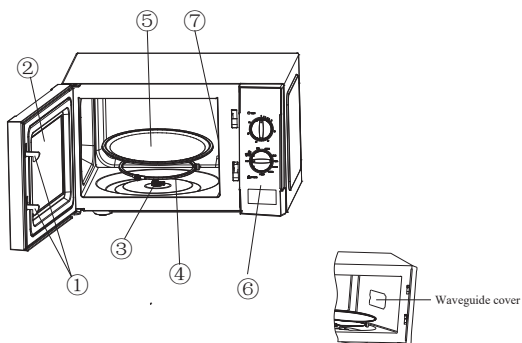

1) Ключалка на вратата

Вратата на микровълновата печка трябва да бъде затворена правилно, за да работи печката.

2) Прозорец за наблюдение

Позволява на потребителя да наблюдава състоянието на ястието по време на готвене.

3) Ос на въртене

Стъклената въртяща се поставка застана на оста на въртене. Електромоторът отдолу върти поставката.

4) Въртящ се ринг

Стъклената въртяща се поставка застана на колелцата си, те поддържат въртящата се поставка и подпомагат балансирането ѝ по време на въртене.

5) Въртяща се поставка

Храната се поставя върху въртящата се поставка, нейното въртене по време на работа подпомага равномерното готвене на ястието.

⚠ CAUTION

- Поставете първо въртящия се ринг.
- Поставете въртящата се поставка върху оста на въртене и се уверете, че се е зацепила добре

6) Панел за управление

Вижте по-долу за подробности (Дизайнът на панела за управление подлежи

на промяна без предварително уведомление.)

7) Капак на вълновода

Той е в микровълновата печка до стената на панела за управление.

WARNING

Никога не сваляйте капака на вълновода.

ОПЕРАЦИИ НА ПАНЕЛА ЗА УПРАВЛЕНИЕ

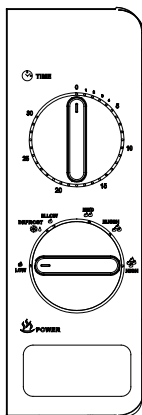

1) Таймер

- Максималната продължителност на времето, която може да бъде настроена, е 30 минути.

- Всяка стъпка е 1 минута.

- Когато зададеното на таймера време изтече, ще се чуе звънец, и таймерът ще се върне в нулева позиция.

2) Въртящо се копче за функции/мощност

Има 5 нива на микровълнова мощност:

High (Висока)	100% мощност	(Бързо готвене)
M.High (Средно висока)	81% мощност	(Нормално готвене)
Med (Средна)	58% мощност	(Бавно готвене)
Defrost (Размразяване)	36% мощност	(Размразяване)
Low (Ниска)	18% мощност	(Поддържане на топло ястие)

В следващата таблица са дадени времена на размразяване за различни видове храни:

	ИНТЕРВАЛ НА ТЕГЛОТО	Продължителност на размразяване
Месо	0,1~1,0 kg	1:30~26:00
Птиче месо	0,2~1,0 kg	2:30~22:00
Морски продукти	0,1~0,9kg	1:30~14:00

РАБОТА С УРЕДА

1) Включете кабела

- Преди да включите кабела, уверете се, че таймерът е в позиция "0"
- Не блокирайте вентилационните отвори

2) Поставете храната върху стъклената въртяща се поставка и затворете вратата, храната трябва да бъде поставена в съд за готвене.

3) Изберете желаното ниво на мощност

4) Настройте таймера

- Ако желаното време е по-малко от 10 минути, завъртете копчето на таймера на позиция след 10 минути и след това го върнете назад, до желаната настройка на времето.

5) След настройване на желаното време, готвенето започва. Ако е необходимо

временно спиране, просто отворете вратата и след това я затворете, когато искате уредът да продължи докрай процеса.

б) Когато времето изтече и готвенето завърши, от микровълновата печка се чува звънец и вътрешната лампа угасва.

- Ако храната се извади преди изтичане на времето, трябва да върнете таймера в позиция "0". Така микровълновата печка не продължава да работи, като всъщност е празна.

- Препоръчително е да носите ръкавици, когато изваждате сготвената храна от печката и да внимавате да не докоснете нагревателя в горната страна на камерата на печката.

УКАЗАНИЯ ЗА ИЗБОР НА КУХНЕНСКИ ПРИНАДЛЕЖНОСТИ

Настоятелно се препоръчва да използвате съдове, които са подходящи и безопасни при употреба за готвене в микровълнови печки. По принцип съдовете, които са изработени от топлоустойчива керамика, стъкло или пластмаса, са подходящи за готвене в микровълнови печки. Никога не използвайте метални съдове за готвене с микровълни и за комбинирано готвене, тъй като може да се образуват искри. Можете да направите справка в долната таблица.

Материал на съда	Микровълни	Забележки
Топлоустойчива керамика	Да	Никога не използвайте керамични съдове, които са декорирани с метална ивица или които са глазирани.
Топлоустойчива пластмаса	Да	Не може да се използва продължително време за готвене с микровълни.
Топлоустойчиво стъкло	Да	
Пластмасово фолио	Да	Не трябва да се използва, когато се приготвя месо или парчета месо, тъй като високата температура може да повреди фолиото.
Метален съд	Не	Не трябва да се използва за в микровълнови печки. Микровълните не могат да проникнат през метала.

Лакирани съдове	Не	Лоша топлоустойчивост. Не могат да се използват за готвене с висока температура.
Съдове от бамбук и хартия	Не	Лоша топлоустойчивост. Не могат да се използват за готвене с висока температура.

СЪВЕТИ ЗА ГОТВЕНЕ

Върху резултата от готвенето може да окажат влияние следните фактори:

Подреждане на хранителните продукти

По-дебелите парчета към външния ръб на чинията, по-тънките поставяйте в центъра и ги подреждайте равномерно. Ако е възможно, не застъпвайте парчетата.

Продължителност на готвене

Започнете готвенето с настройка за кратка продължителност, преценете след изтичане на времето и удължете времето според необходимостта. При приготвяне може да се образува дим и ястието да изгори.

Равномерно сготвяне на храната

Храни като пиле, хамбургер или стек трябва да се обръщат по веднъж по време на готвене. Ако е подходящо за типа на приготвяната храна, разбърквайте от външната част на чинията към центъра веднъж или два пъти по време на готвенето

Време на изчакване

След изтичане на зададеното време за готвене оставете ястието в печката известно време, това позволява пълното завършване на цикъла на готвене и постепенното изстиване на ястието.

Готовност на ястието

Цветът и твърдостта на храната помагат при определянето на готовността на ястието:

- Пара излиза от всички части на ястието, а не само по ръба
- Ставите на приготвената птици могат да се движат лесно
- При свинско или птиче месо няма следи от кръв
- Рибата е непрозрачна и може лесно да се отделя с вилица

Тавичка за печене

Когато използвате тавичка за печене или самозагриващ се съд, винаги поставяйте топлоизолатор, например порцеланова чиния, под съда, за да предотвратите повреда на въртящата се поставка или въртящия се пръстен.

Пластмасова опаковка, подходяща за използване в микровълнова печка

Когато приготвяте ястие с високо съдържание на мазнина, не допускайте пластмасовата опаковка да се допира с храната, тъй като може да се разтопи

Пластмасови съдове за готвене, подходяща за използване в микровълнова печка

Някои пластмасови съдове за готвене, подходяща за използване в микровълнова печка, не са подходящи за приготвяне на храни с високо съдържание на мазнини и захар. Времето за предварително загряване,

посочено в упътването за употреба на съда за готвене, не трябва да се надвишава.

ПОДДРЪЖКА

ОБСЛУЖВАНЕ

Моля, проверете следното, преди да се обърнете към сервиз.

1. Поставете една чаша вода (прибл. 150 ml) в стъклена мензура в печката и затворете добре вратата. Лампата в печката трябва да изгасне, ако вратата е затворена добре. Оставете печката да работи 1 минута.
2. Светва ли лампата на печката?
3. Работи ли вентилатора за охлаждане?
(Поставете ръката си над задните вентилационни отвори.)
4. Върти ли се въртящата се поставка?
(Въртящата се поставка може да се върти по и обратно на часовниковата стрелка. Това е напълно нормално.)
5. Гореща ли е водата в печката?

Ако отговорът на някой от горните въпроси е "НЕ", проверете стенния контакт и предпазителя на електромера.

Ако стенният контакт и предпазителят функционират правилно, **СВЪРЖЕТЕ СЕ С НАЙ-БЛИЗКИЯ ОДОБРЕН СЕРВИЗЕН ЦЕНТЪР.**

ПРЕДПАЗНИ МЕРКИ ПРИ ОБСЛУЖВАНЕ

Внимание: МИКРОВЪЛНОВО ИЗЛЪЧВАНЕ

1. Високонапреженовият кондензатор остава зареден след изключване. Окъсете отрицателния извод на високонапреженовия кондензатор с шасито на печката (използвайте отвертка), за да го разределите преди да го докоснете.
2. По време на обслужване изброените по-долу части могат да бъдат отстранени, за да се получи достъп до потенциали над 250 V към земя.
 - Магнетрон
 - Високонапреженов трансформатор
 - Високонапреженов кондензатор
 - Високонапреженов диод
 - Високонапреженов предпазител
3. Следните обстоятелства може да причинят нежелано облъчване с микровълни по време на обслужване.
Неправилно монтиране на магнетрона;
Неправилно съгласуване на блокировката на вратата, пантата на вратата и самата врата;
Неправилно монтиране на държача на превключвателя;
Вратата, уплътнението на вратата или корпуса са повредени.

Изхвърляне на продукта



Тази маркировка означава, че този продукт не трябва да бъде изхвърлян с обичайните битови отпадъци на територията на ЕС. За да предотвратите евентуална заплаха за околната среда или човешкото здраве от неконтролируемо изхвърляне на отпадъци, рециклирайте ги по съответния начин, за да могат да се използват повторно материалните ресурси. За да изхвърлите уреда, използвайте системата за събиране на отпадъци от електрическо оборудване или се свържете с търговеца, от който сте закупили продукта. Той може да вземе продукта за безопасно за околната среда рециклиране.

ПРОИЗВОДИТЕЛ И ВНОСИТЕЛ:

Кетен ООД; ЕИК: BG123670208; София, п.к. 1836, бул. Владимир Вазов № 39, ет. 7;
Телефон: +359 2 8691023; Факс: +359 2 8691025; e-mail: sales@keten.bg; www.keten.bg

MANUFACTURER AND IMPORTER:

Keten LTD.; VAT: BG123670208; fl. 7, 39 Vladimir Vazov Blvd., 1836, Sofia, Bulgaria
Phone: +359 2 8691023; Fax: +359 2 8691025; e-mail: sales@keten.bg; www.keten.bg



EN: The symbol means that the product should not be disposed of with household waste in order to avoid environmental contamination and human injury. Take the appliance to a specialist recycling center for electrical appliances. / **BG:** Този символ означава, че продукта не трябва да се изхвърля заедно с останалите битови отпадъци, за да се избегне замърсяване на околната среда и нараняване на хора. Отнесете уреда в специализиран пункт за рециклиране на електроуреди. / **RO:** Acest simbol indică faptul, că produsul nu trebuie aruncat împreună cu deșeurile menajere pentru a fi evitată poluarea mediului și afectarea sănătății umane. Duceți aparatul la un centru specializat de colectare a aparatelor electrocasnice pentru a fi predate spre reciclare. / **GR:** Αυτό το σύμβολο σημαίνει ότι το προϊόν δεν θα πρέπει να απορρίπτεται μαζί με άλλα οικιακά απορρίμματα για να αποφευχθεί η μόλυνση του περιβάλλοντος και ο τραυματισμός ανθρώπων. Πηγαίετε τη συσκευή σε ειδικό κέντρο ανακύκλωσης ηλεκτρικών συσκευών.